

■減圧型貯酒タンク 7.2KL / 3.6KL / 1.8KL

■設計条件

種類	単位	本体	ジャケット
内 溶 液	7.2KL	—	酒類
	3.6KL		
	1.8KL		
使用 圧 力	7.2KL	MPaG	FV. ~+0.1
	3.6KL		
	1.8KL		
設 計 圧 力	7.2KL	MPaG	FV. ~+0.1
	3.6KL		
	1.8KL		
テ ス ト 圧 力	7.2KL	MPaG	水張り+0.13、減圧
	3.6KL		
	1.8KL		
使用 温 度	7.2KL	℃	5~70
	3.6KL		
	1.8KL		
設 計 温 度	7.2KL	℃	70
	3.6KL		
	1.8KL		
伝 熱 面 積	7.2KL	㎡	—
	3.6KL		
	1.8KL		
適 応 法 規	7.2KL	ナシ	
	3.6KL		
	1.8KL		
タンク内容量	7.2KL	肩部迄容量≒7.51KL 操作容量~7.2KL	
	3.6KL	肩部迄容量≒3.66KL 操作容量~3.6KL	
	1.8KL	肩部迄容量≒1.825KL 操作容量~1.8KL	
タンク数量	7.2KL	基	
	3.6KL		
	1.8KL		

■材質

種類	単位	材質
本 体	7.2KL	SUS304
	3.6KL	
	1.8KL	
脚、補 強	7.2KL	SUS304
	3.6KL	
	1.8KL	
ジャケッ ト	7.2KL	SUS304
	3.6KL	
	1.8KL	
ガイ ド リ ン グ	7.2KL	SUS304
	3.6KL	
	1.8KL	
保 温 材	7.2KL	ロックウール t50 基準
	3.6KL	—
	1.8KL	—
外 装 材	7.2KL	フッ素樹脂ガリバリニウム銅板平 (天、底)
	3.6KL	フッ素樹脂ガリバリニウム銅板角波 (胴)
	1.8KL	—
パ ッ キ ン 類	7.2KL	食品適格品
	3.6KL	
	1.8KL	

■仕上げ

種類	単位	仕上げ
SUS 部 内 面	7.2KL	溶接部のみ #400 研磨後全面酸洗
	3.6KL	
	1.8KL	
SUS 部 外 面	7.2KL	酸洗、保温材下面是錆止め塗装
	3.6KL	
	1.8KL	

■付属品

記 号	種 類	名 称	数	サイズ・規 格
N - 1	7.2KL	液出入口	1	1.5S ヘルル、パタ弁付
	3.6KL			
	1.8KL			
N - 2	7.2KL	サンプルコック	—	BA ヘルル、コック付
	3.6KL			
	1.8KL			
N - 3	7.2KL	N ² ガス入口	1	15A ニップル グローブ弁付 カブラー (オス) 付
	3.6KL			
	1.8KL			
N - 4	7.2KL	安全弁	1	15A ニップル
	3.6KL			
	1.8KL			
N - 5	7.2KL	洗浄スプレー口	1	3S ヘルル、閉止H付
	3.6KL			
	1.8KL			
N - 6	7.2KL	排気口	1	25A ニップル グローブ弁付 カブラー (オス) 付
	3.6KL			
	1.8KL			
N - 7	7.2KL	圧力計	1	10A ニップル Φ75
	3.6KL			
	1.8KL			
N - 8	7.2KL	ジャケット出入口	1	32A JIS10KF
	3.6KL			
	1.8KL			
N - 9	7.2KL	ジャケット出入口	1	40A JIS10KF
	3.6KL			
	1.8KL			
N - 10	7.2KL	測温体 or 温度計座	1	15A ソケット
	3.6KL			
	1.8KL			
N - 11	7.2KL	ジャケットエアバント	1	15A バント付
	3.6KL			
	1.8KL			

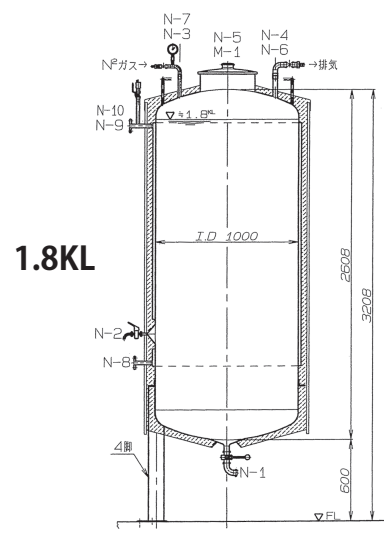
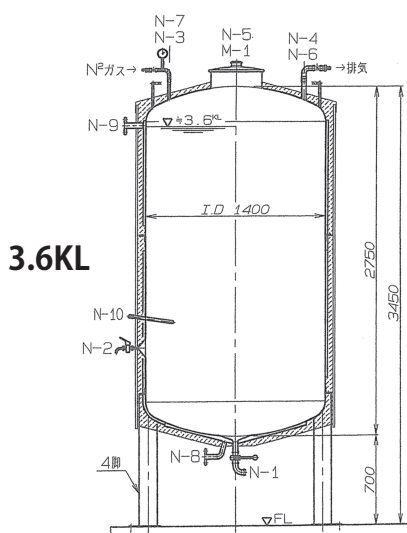
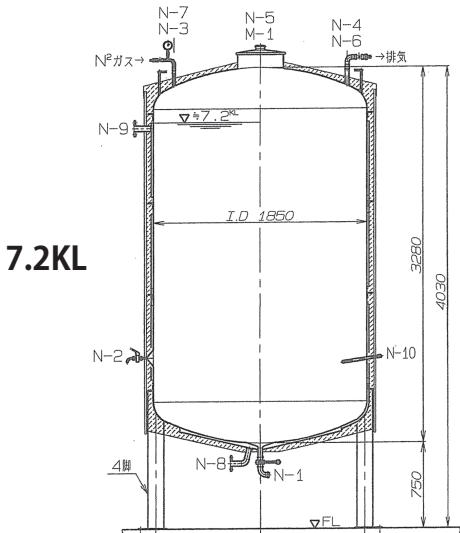

■1000L 開放タンク

タンク接液部材質	SUS304
補 強 部 材 質	SUS304
部 品 類	液出口
仕 様	50A
数 量	1
重 量	150kg
仕 上	内面、外面 酸洗
低 温 施 工	—
攪 拌 機	—
ジャケッ ト	— ※取付可

◎オプション
タンク胴部にジャケットの
取付が出来ます

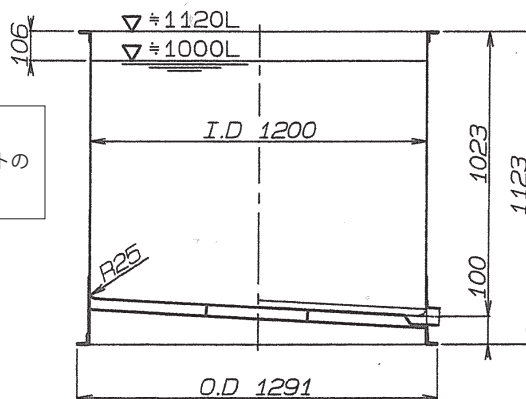

液出口は現状パイプ端
ラウンジ or 呑口等を
取付けて出荷します